

# Gorges et tronçonnage

A l'achat d'un porte-outil (lame, manche, Coromant Capto) + 10 plaquettes :

**Bénéficiez d'une remise exceptionnelle de 50% sur le Porte-outils**

Validité du 15 février au 31 mars 2024 à concurrence de 400 porte-outils

## CoroCut® QD



Profondeur de coupe (CDX) : 15–80 mm

## CoroCut® 1, 2, 3



- Tronçonnage ; gorges extérieures, frontales et intérieures ; profilage ; tournage dur
- Ébauche à finition

## CoroCut® QI

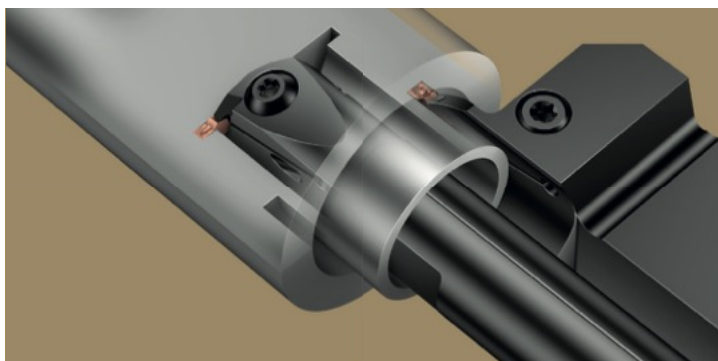

Diamètre de trou minimum : 12 mm

## CoroCut® QF

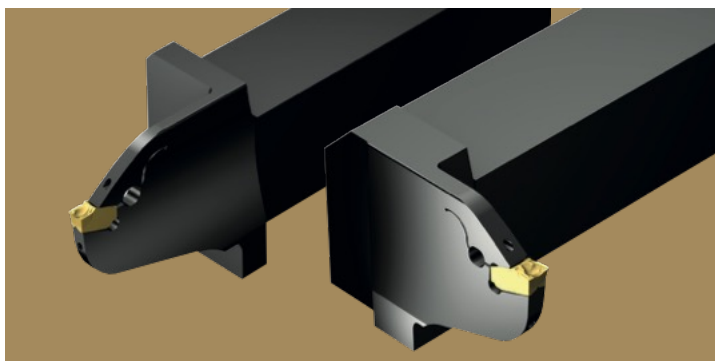

Diamètre mini de première passe : 30 mm

P M K N S  
Champs d'applications ISO

Retrouvez ici tous les produits  
de la famille CoroCut™ :



Distributeur autorisé



OUTILTECH  
74 Bis rue de l'Argonne  
45000 ORLEANS  
Tél : 02.38.23.48.16  
contact@outiltech.fr  
www.outiltech.fr

SANDVIK  
COROMANT

© AB Sandvik Coromant 2024